



# Ceramics

CARINA SETH ANDERSSON

MATERIAL

De robusta och målmedvetna kärlen av Carina Seth Andersson, monumentala i dess tilltag, var ursprungligen tänkta som ett komplement till Fogias kollektion. Resultatet blev bättre än så, nämligen en serie urnor passionerat framtagna för hand i Italien. Trots industriell produktion är varje kärl individuellt med tydliga spår av hantverket som ligger bakom. Kärlens färg varierar i en brunskala. Passar perfekt för frukt, växter och paraply, men är lika vackra som fristående ting. Detta är riktigt hantverk och därför kan exemplaren skilja sig något från varandra i färg och form.

Stengods

*Weighty and purposeful, with a sense of monumentalism, Carina Seth Andersson's ceramics were originally intended as a complement to Fogia's collection. What we've ended up with is far more exciting; passionate forms and vessels created in Italy by flame and hand. Stoneware with salt-glazed surface, making them shift in different colors of brown, with each one individual; they're industrially made but utterly unique in every way. Monumental. And perfect for fruit, plants, novelties, umbrellas... This is true handcraft and therefore the objects may differ slightly from each other in color and form.*

Stoneware

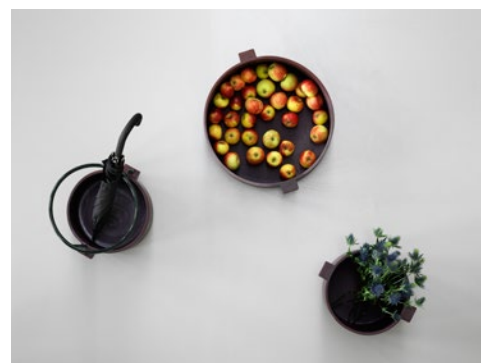

PLATE

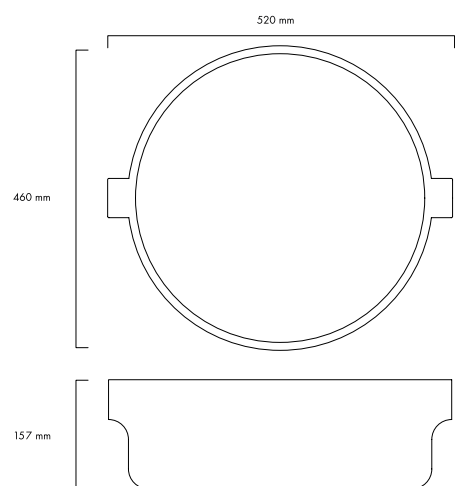

POT

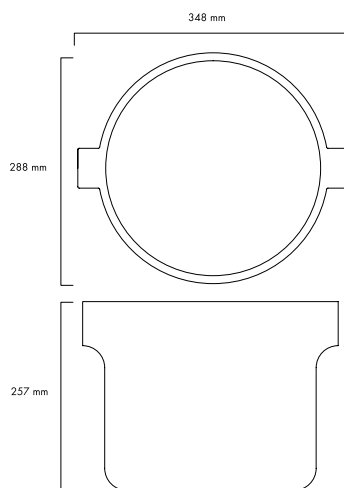

UMBRELLA STAND

